



 **ECNOBREEZE**®

MANUALE DI INSTALLAZIONE E D'USO  
INSTALLATION AND USE MANUAL



Barriera d'aria *Stealth Wind*

*Stealth Wind* Air Curtain

Cod. 14241 - 14242 - 14243



**TECNOGAS:  
LA NOSTRA ESPERIENZA  
AL VOSTRO SERVIZIO**

**TECNOGAS:  
OUR EXPERIENCE  
AT YOUR SERVICE**

Grazie per aver acquistato questo prodotto Tecnogas.  
Per la vostra sicurezza, vi consigliamo di leggere attentamente  
queste istruzioni prima dell'installazione.

Al fine di non invalidare la garanzia,  
consigliamo di affidarsi a installatori  
e manutentori esperti.

Thank you for buying this Tecnogas product. For your  
safety, please read these instructions carefully before use.

In order not to avoid guarantee,  
we strongly recommend to rely  
on expert technicians and service.



1. Identificazione prodotto - Dimensioni di installazione.  
Identification - Installation Dimensions

Vista complessiva - Overall view

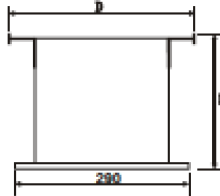
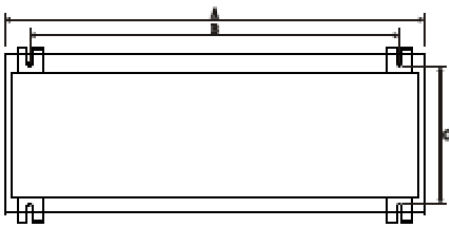

Modello Model	A (mm)	B (mm)	C (mm)	D (mm)	E (mm)
14241	922	830	255	320	235
14242	1222	1130			
14243	1522	1430			

2. Precauzioni di utilizzo.  
Usage Caution.

- Utilizzare il macchinario solo per i voltaggi e frequenze per cui è stato progettato.  
Use the unit at the right voltage and frequency.
- Disconnettere la tensione prima di operare sul macchinario.  
Disconnect power source before operating on the unit.
- La manutenzione di routine è fortemente consigliata una volta l'anno.  
Routine maintenance is strongly recommended once a year.
- Per la pulizia non utilizzare benzine, petroli o altri agenti chimici.  
Never use petrol, benzene or other chemicals to clean the unit.
- Evitare l'accesso di acqua nel vano motore.  
Prevent water to get into the engine compartment.
- Per evitare incidenti, affidarsi a personale esperto per ogni problema tecnico.  
In order to avoid injuring, rely on experts for any technical issues.

3. Parametri tecnici e schema elettrico.  
Technical parameter and wiring diagram.

Famiglia Family	Modello Model	Voltaggio Voltage	Frequenza Frequency	Potenza Max Max. Power (W)		Vel. max. aria Max. Air Speed (m/s)		Volume max d'aria Max. Air Volume (m <sup>3</sup> /h)		Rumore Noise (dB)		Peso Netto Net Weight (Kg)	
				High	Low	High	Low	High	Low	High	Low		
Stelath Air	14241	220 - 240 V	50 Hz	300	270	20	16	1400	1000	57	54	17	
	14242			400	370			1900	1500	58	55		22
	14243			500	470			2300	1900	61	58		

Procedere al collegamento di messa a terra, neutro (N) e fase (L) ai relativi contatti.  
Connect ground, neutral (N) and phase (L) to the respective contacts.

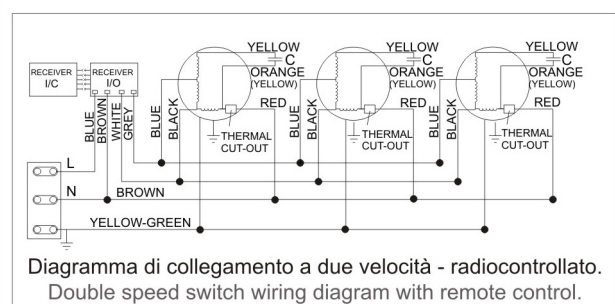

4. Precauzioni per l'installazione.  
Installation caution.

Consigliamo di seguire queste direttive per un corretto funzionamento dell'apparecchio.  
We strongly advise to follow this guideline while mounting this machine, to assure the correct device operation.

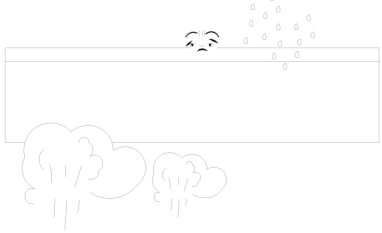
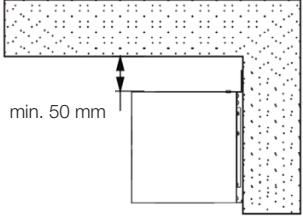
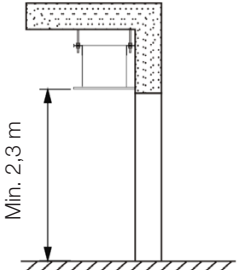
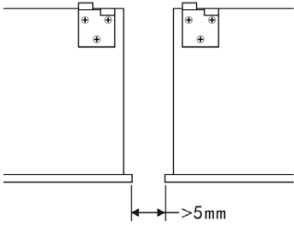
<p>Non installare l'unità in posti dove potrebbe essere esposta ad acqua, vapore, gas esplosivi o corrosivi. - Don't install the unit in places where it can be exposed to water, steam, explosive or corrosive gases.</p> 	<p>Non installare l'unità esternamente. Lasciare almeno 50mm di spazio sopra la macchina. - Don't install the unit outside. Leave min. 50 mm free above the unit.</p> 
<p>Non installare l'unità troppo bassa: lasciare almeno 2,3m da terra fino ad un'altezza max di 3,5 m. - Don't install the unit too low: not less than 2,3m from the ground to a maximum height of 3.5m</p> 	<p>Installando due unità affiancate, consigliamo di lasciare 5 mm di spazio tra ognuna. - When installing two or more unit, leave at least 5 mm free between the units.</p> 

Installare l'unità su una parete solida, per evitare oscillazioni o vibrazioni che potrebbero danneggiarla.  
Install the unit on a solid wall, in order to avoid dangerous oscillation and/or vibration.

4. Installazione.  
Installation.

STEP 1 - Fissare le barre filettate seguendo le dimensioni proposte - Fix the threaded rod following the dimension provided.

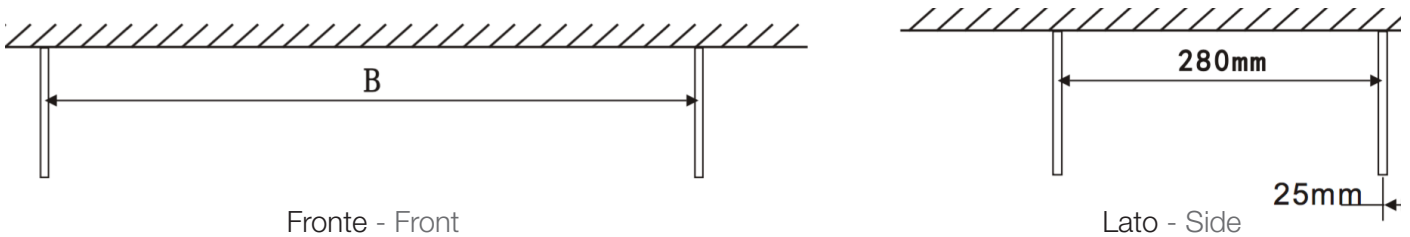

STEP 2 - Avvitare i 4 dadi primari (per definire l'altezza di montaggio) e poi, una volta posizionata la barriera, puntare i 4 dadi restanti. Utilizzare una rondella per ogni dado - Screw the 4 bolts (to define mounting height) and then, once placed the air curtain, place the other 4 bolts under the air curtain supports. Use a nut for any bolt.

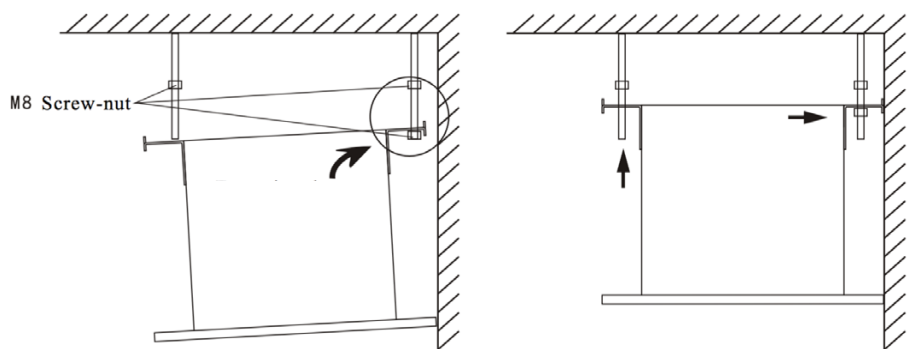

STEP 3 - Fissare dado e controdado assicurandosi che la barriera d'aria sia montata senza inclinazione alcuna.  
 - Fix the two bolts making sure they are fixed firmly and the air curtain is perfectly horizontal.

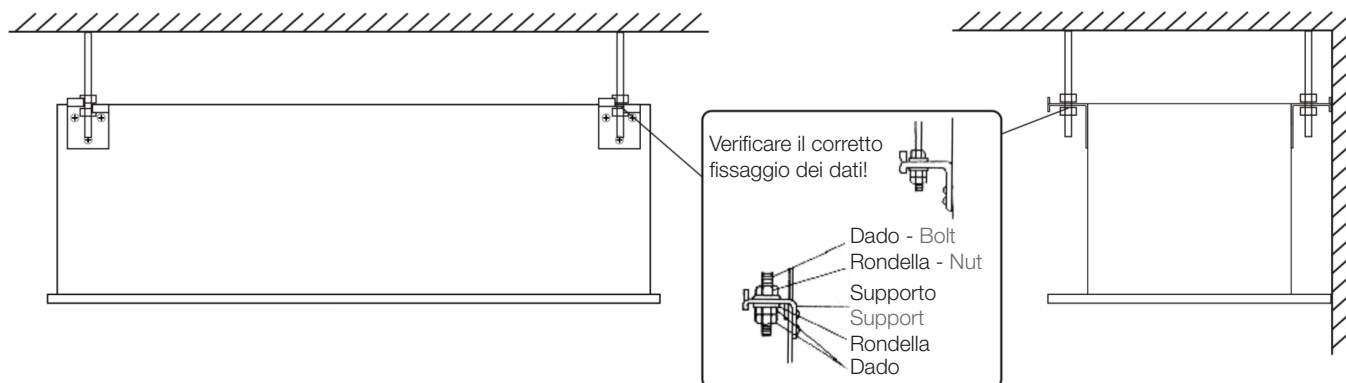

## 5. Consigli d'uso. Usage tips.

Per ottenere il massimo rendimento dalla vostra barriera d'aria, consigliamo di inclinare le alette direzionali in modo diverso in base alla tipologia di ambiente in cui la barriera è installata, per compensare il naturale flusso dell'aria.

In order to obtain the maximum return from your air curtain, we advise to adjust the winglets according to the temperature of the room where the air curtain is installed, to compensate for the natural air flow.

AMBIENTE CON ARIA CONDIZIONATA  
AIR CONDITIONING ROOM

Inclinare le alette da 0 a 15° verso l'interno  
Tilt the winglet from 0 to 15° inwards

AMBIENTE RISCALDATO  
HEATING ROOM

Inclinare le alette da 0 a 15° verso l'esterno  
Tilt the winglet from 0 to 15° outwards

FUNZIONE ANTI-INSETTI  
INSECT-PREVENTING FUNCTION

Inclinare le alette da 0 a 15° verso l'esterno  
Tilt the winglet from 0 to 15° outwards

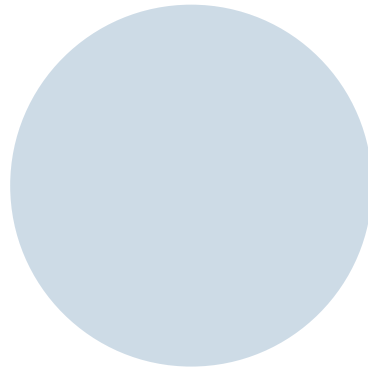
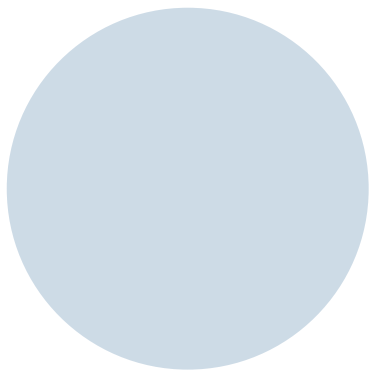

Grazie per aver acquistato questo prodotto Tecnogas.

Vi invitiamo a visitare il nostro sito web dove troverete altri prodotti dedicati al benessere e alla pulizia dell'aria che respirate.

Thank you for buying this Tecnogas product.

We ask you to take a look at our website to find other products for health and cleanliness of the air you breath.

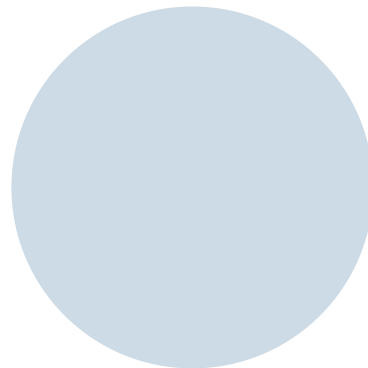
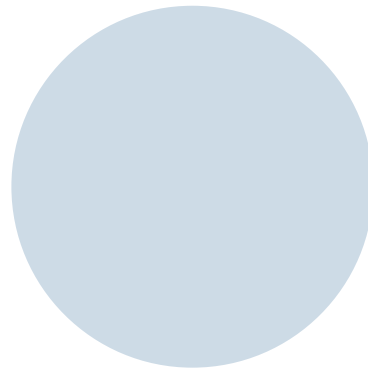

[www.tecnogas.net](http://www.tecnogas.net)





I percorsi della tecnologia.



Azienda con sistema  
di qualità certificato  
SGS ISO9001/2008

TECNOGAS srl  
Viale L. Da Zara, 10  
35020 Albignasego  
Padova - Italy

T. +39 049 8625910  
F. +39 049 8625911  
info@tecnogas.net  
www.tecnogas.net