

SKU: 11829

KIT SIFONE MECCANICO A SECCO ISPEZIONABILE "MINI"

Il kit comprende:

- Sifone a secco Mini
- Installazione DX o SX
- Raccordo universale
- O-ring di tenuta
- Scatola con coperchio e viti

Caratteristiche principali sifone MINI:

- Colonna di chiusura idraulica da 50 mm
- Raccordo superiore di entrata acqua in gomma
- Componenti interni smontabili per ispezione e pulizia periodica
- Corpo del sifone realizzato con uscita a 90° per limitare le dimensioni di ingombro
- Montaggio reversibile dx e sx, sia con scatola da incasso a muro che senza
- Uscita dello scarico da Ø 16/18 mm e Ø 18/20 mm per tubi corrugati ns. articoli 9899-050/051/052/053-01
- L'uscita acqua può essere verticale utilizzando il raccordo a gomito a 90° opzionale
- Il sifone funziona solo in senso verticale con il raccordo in gomma posizionato in alto.
- **Portata 60 l/h**

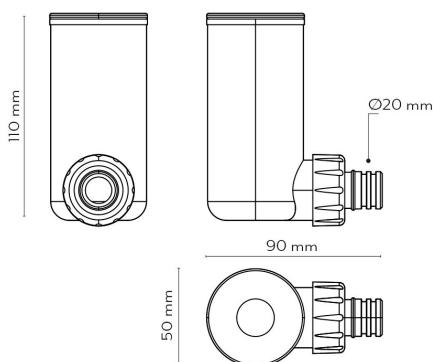

Azienda con sistema di qualità
certificato SGS ISO 9001:2015

TECNOGAS S.r.l.
Viale L. Da Zara 10
35020 Albignasego (PD)
ITALIA

Tel. +39 049 8625910
Fax +39 049 8625911
www.tecnogas.net
info@tecnogas.net

P.IVA 03859580288
SDI SUBM70N
CCIAA 343104