

CARATTERISTICHE GENERALI:

- Alimentatori automatici PN 16 fabbricati in ottone con funzionamento a membrana
- Impianti di riscaldamento con pressione massima di 12 bar
- Temperatura massima: 65° C
- Campo di regolazione a valle 0,2 – 4 bar
- Preregolato a 1,5 bar
- Membrana in EPDM
- Attacco manometro da ¼" per il controllo della pressione in uscita
- Attacchi con raccordi MF ISO 228
- Peso 170 g
- Attacchi: IN 1/2" OUT 1/2"
- Filtro, rubinetto d'arresto e valvola di ritegno integrati.

GENERAL FEATURES:

- Brass PN 16 automatic feeders with diaphragm operation
- Heating systems with maximum inlet pressure of 12 bar
- Max operating temperature: 65° C
- Downstream adjustment range 0.2 – 4 bar
- Pre-set to 1.5 bar
- EPDM diaphragm
- Outlet pressure gauge connection ¼"
- Connections with MF ISO 228 fittings
- Weight 170 g
- Connections: IN 1/2" OUT 1/2"
- Integrated filter, shut-off tap and non-return valve.

CARACTERISTICAS GENERALES:

- Válvula de llenado PN 16 fabricados en latón con funcionamiento a diafragma
- Instalaciones hidráulicas con presión máxima de 12 bar
- Temperatura máxima: 65° C
- Presión de salida regulable entre 0,2 – 4 bar
- Preajustado a 1,5 bar
- Diafragma de EPDM
- Toma de manómetro de ¼" para controlar la presión de salida
- Conexiones con racores MH ISO 228
- Peso 170 g
- Conexiones: Entrada 1/2" Salida 1/2"
- Filtro, válvula de cierre y el dispositivo de retención integrados.

CARACTÉRISTIQUES GÉNÉRALES:

- Alimentateurs automatiques PN 16 fabriqués en laiton avec fonctionnement à diaphragme
- Installations de chauffage avec pression maximale de 12 bar
- Température maximale : 65 °C
- Plage de réglage en aval 0,2 – 4 bar
- Préréglé à 1,5 bar
- Diaphragme en EPDM
- Raccord mano ¼" sortie
- Raccordements avec raccords MF ISO 228
- Poids 170 g
- Raccordements : IN 1/2" OUT 1/2"
- Filtre, robinet d'arrêt et clapet anti-retour intégrés.

Gruppo di alimentazione automatico

Automatic filling unit

Valvula de llenado automatico

Groupe de remplissage

MANUALE OPERATIVO | OPERATION MANUAL | MANUAL OPERATIVO | MANUEL D'UTILISATION

SKU 70131

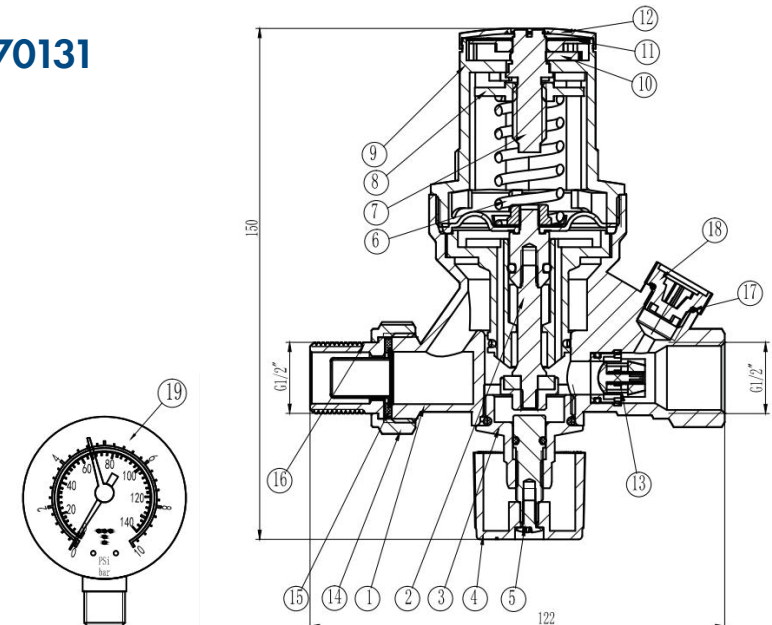

#	Descrizione	#	Descrizione
1	Water make up valve body	11	Black pointer disk
2	Water make-up valve assembly component	12	Transparent dial
3	Water make-up valve assembly component 2	13	Check valve core
4	Fine-tuning handwheel	14	Union nut
5	Screw	15	Filter screen
6	Spring	16	Union
7	Adjusting bolt	17	O-ring
8	Adjusting Nut	18	Cap plug
9	Upper valve cap	19	Pressure gauge
10	Black drive gear		

— Info generali | General information

IT I nostri gruppi di alimentazione rispondono pienamente ad ogni esigenza di controllo, regolazione e ripristino automatico della pressione negli impianti di riscaldamento a circuito chiuso; per ottimizzare l'utilizzo e la durata dell'intero impianto vi preghiamo di seguire le seguenti indicazioni di assemblaggio.

Pulire le tubazioni ed eliminare ogni residua impurità (sabbia, trucioli, bave) dall'impianto prima di assemblare il gruppo di alimentazione.

Per il corretto posizionamento del gruppo di alimentazione nell'impianto utilizzare la freccia stampata sul corpo che indica la direzione del fluido.

I gruppi di alimentazione possono essere installati in qualsiasi posizione (orizzontale, verticale o obliqua).

Ogni unità è collaudata su banco prova e prerogolata a 1,5 bar prima dell'imballaggio.

La regolazione finale deve essere effettuata dopo l'installazione sull'impianto, impostando una pressione di taratura pari a quella del vaso di espansione.

La regolazione della pressione del gruppo di riempimento deve essere eseguita tramite l'apposita vite di taratura situata nella parte superiore del dispositivo. Ruotando la vite in senso orario si ottiene un incremento della pressione di uscita; ruotandola in senso antiorario si ottiene una riduzione della stessa. La corretta taratura deve essere effettuata ad impianto chiuso.

ATTENZIONE: una volta eseguito il carico dell'impianto alla pressione richiesta, non è necessario chiudere il rubinetto d'arresto; il sistema di carico automatico provvederà al ripristino e mantenimento della pressione di regolazione. Il rubinetto d'arresto verrà utilizzato solo per interventi di manutenzione.

Installazione, manutenzione e rimozione delle valvole deve essere eseguita esclusivamente da personale specializzato.

EN Our filling units fully meet every need for control, regulation and automatic reset pressure in heating closed circuit to optimize the use and duration of the entire system, please follow these directions assembly.

Clean the pipes and eliminate any remaining impurities (sand, wood chips, burrs) from the system before assembling the filling unit.

For the correct positioning of the filling unit in the system use the arrow embossed on the body that indicates the direction of the fluid.

The feed units can be installed in any position (horizontal, vertical or oblique).

Each unit is tested on a test bench and pre-set to 1.5 bar before packaging.

The final adjustment must be made after installation on the system, setting a calibration pressure equal to that of the expansion tank.

The pressure of the filling unit must be adjusted using the calibration screw located at the top of the device.

Turning the screw clockwise increases the outlet pressure; turning it anticlockwise reduces it. Correct calibration must be carried out with the system closed.

WARNING: once the system has reached to the required pressure, it is not necessary to close the shut-off valve; the filling unit will restore and maintain automatically the set pressure. The shut-off valve shall be used only for maintenance.

Installation, maintenance and removal of valves should be performed only by qualified personnel.

— Información general | Informations générales

ES Nuestra válvulas de llenado automático cumplen plenamente todas las necesidades de control, la regulación y la presión de restablecimiento automático de circuitos cerrados de calefacción; para optimizar el uso y la duración de todo el sistema, por favor, siga estas instrucciones de montaje.

Limpiar las tuberías y eliminar las impurezas restantes (arena, virutas de madera, rebabas) desde el sistema antes de montar la válvula de llenado.

Para la correcta colocación de la válvula de llenado automático en el sistema utilice la flecha impresa en el cuerpo que indica la dirección del fluido.

Los grupos de alimentación pueden instalarse en cualquier posición (horizontal, vertical u oblicua).

Cada unidad se prueba en un banco de pruebas y se preajusta a 1,5 bar antes de su embalaje.

El ajuste final debe realizarse después de la instalación en el sistema, estableciendo una presión de calibración igual a la del vaso de expansión.

El ajuste de la presión del grupo de llenado debe realizarse mediante el tornillo de calibración situado en la parte superior del dispositivo. Al girar el tornillo en sentido horario se obtiene un aumento de la presión de salida; al girarlo en sentido antihorario se obtiene una reducción de la misma. El ajuste correcto debe realizarse con la instalación cerrada.

ADVERTENCIA: Después de ejecutar la carga del sistema a la presión requerida, no es necesario cerrar la llave de paso. El sistema de carga automático restaurar y mantener la presión establecida. La válvula de cierre se utiliza únicamente para el mantenimiento.

La instalación, el mantenimiento y la eliminación de las válvulas deben ser realizados únicamente por personal cualificado.

FR Nos réducteurs de pression, comme ils sont faits complètement en laiton avec des parts sujets à usure en acier inoxydable, peuvent être utilisés dans les installations soit domestiques que industrielles; pour une excellente adaptation du groupe de remplissage sur l'installation nous vous prions de suivre ces instructions:

Nettoyer les tubes avant l'installation du groupe de remplissage pour éliminer les impuretés dans le système.

Suivre la flèche sur le corps du réducteur qui indique la direction de l'eau; nos réducteurs de pression peuvent travailler dans toutes les positions (horizontal, vertical, sens dessous).

Les groupes d'alimentation peuvent être installés dans n'importe quelle position (horizontale, verticale ou oblique).

Chaque unité est testée sur banc d'essai et pré-réglée à 1,5 bar avant emballage.

Le réglage final doit être effectué après l'installation sur le système, en réglant une pression d'étalonnage égale à celle du vase d'expansion.

Le réglage de la pression du groupe de remplissage doit être effectué à l'aide de la vis de réglage située dans la partie supérieure du dispositif.

En tournant la vis dans le sens horaire, on obtient une augmentation de la pression de sortie; en la tournant dans le sens antihoraire, on obtient une réduction de celle-ci. Le réglage correct doit être effectué lorsque l'installation est fermée.

AVERTISSEMENT: Après l'exécution de la charge du système à la pression requise, il n'est pas nécessaire de fermer le robinet. Le système de chargement automatique rétablir et de maintenir la pression de tarage. Le robinet d'arrêt ne seront utilisées que pour l'entretien.

Une installation, l'entretien et l'enlèvement des vannes doit être effectuée uniquement par du personnel qualifié.

